



# ONE50



## URBACO

Connue aux quatre coins du monde grâce à l'invention des bornes escamotables, Urbaco est synonyme de produits fabriqués au moyen de technologies garanties par des certifications de qualité pour améliorer les conditions de vie et le confort des espaces, régulariser et modifier les flux de circulation mais aussi pour préserver l'environnement. Une gamme de produits appréciée depuis toujours pour la haute qualité de ses prestations, mais aussi pour son esthétique intemporelle, qui permet à chaque élément de s'insérer dans n'importe quel contexte, historique ou moderne. Une entreprise en perpétuel développement, qui par son réseau de partenaires et de collaborateurs met tout en oeuvre pour satisfaire les commandes de ses clients tout en restant compétente et compétitive. Du devis à l'installation, de la maintenance au service après-vente. Une offre de services intelligente, tout comme les solutions proposées.

URBACO, une société du groupe CAME.

ISO 9001  
ISO 14001  
BUREAU VERITAS  
Certification



## ONE50

La borne hydraulique ONE50 est conçue pour protéger les zones sensibles où le besoin de sécurité des bâtiments et des personnes est crucial. La borne ONE50 a été testée conformément à la norme ASTM2656 M50. **Une seule borne résiste à l'impact d'un véhicule de 6,8 tonnes circulant à 80 km/h.** ONE50 est conçue pour protéger les sites sensibles, gérer et réguler le trafic dans les points d'accès stratégiques.

# Applications



- ..... **Bâtiments gouvernementaux**
- ..... **Ministères**
- ..... **Ambassades**
- ..... **Consulats**
- ..... **Centrales nucléaires**
- ..... **Casernes**
- ..... **Bases militaires**
- ..... **Prisons**
- ..... **Aéroports**
- ..... **Etablissements bancaires**

# Composition d'un set

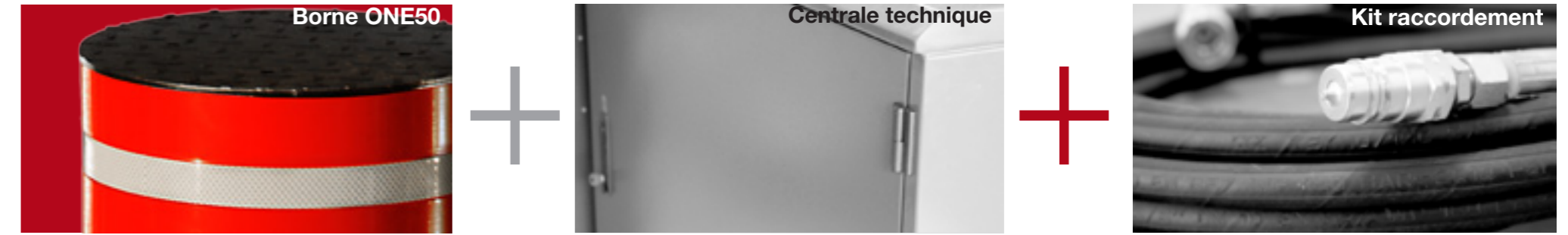

Référence	Largeur de passage à protéger	Borne ONE50	Dimensions Centrale technique	Kit de raccordement
ONE50-SET1	< 2.750m	1	1100 x 800 x 400 mm	1
ONE50-SET2	< 4.250m	2	1100 x 800 x 400 mm	2
ONE50-SET3	< 5.775m	3	1100 x 1000 x 650 mm	3

=

[ solution **ONE50** ]

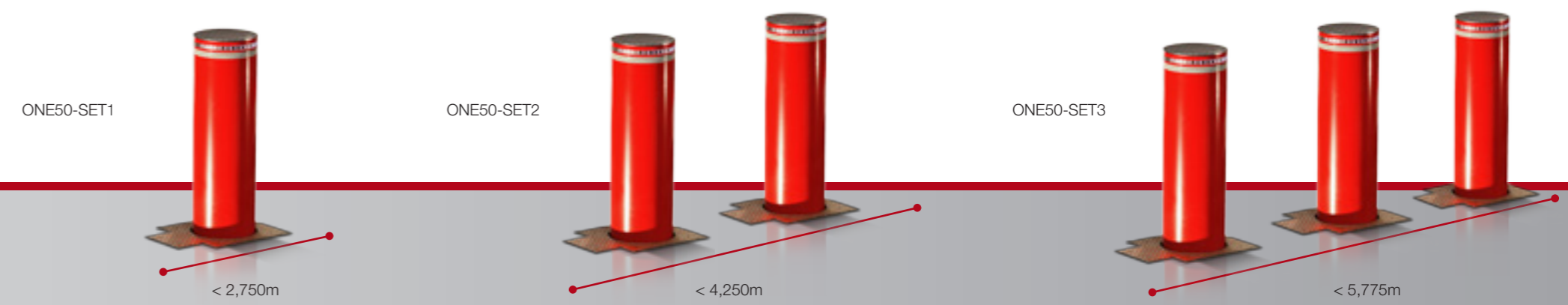

## Version



### Escamotable



## Caractéristiques

- Ø325mm
- H1000mm
- 1150kg (total)
- 560kg (tête de borne)
- Motorisation hydraulique par vérin simple effet
- Pression utile de fonctionnement : 45 bars
- Plage de température de -20°C à +70°C
- Temps de montée de 5.3s
- Temps de descente de 3 à 6s (en fonction de la température extérieure)
- Indice de protection IP67



**LES PLUS URBACO**

- Haute résistance aux chocs
- 1 seule ONE50 stoppe un camion de 6,8 tonnes lancé à 80km/h
- Conforme à la norme ASTM F-2656 M50\*
- Possibilité de gestion centralisée via le logiciel URBACO SYGMA II

\* Equivalente aux normes DOS et PAS68



## Finitions

- Couche primaire au zinc cuite au four renforçant la résistance à la corrosion et permettant une meilleure adhérence de la couche de finition
- Peinture poudre polyester thermodurcissable

## Couleurs



RAL3002

## Description

- 1 Plaque de finition effet larmé en acier peint
- 2 Couronne lumineuse à LED (en option)
- 3 Bandeau rétro réfléchissant blanc classe 2
- 4 Tête de borne en acier
- 5 Couvercle de finition effet larmé en acier peint
- 6 Couvercle en acier
- 7 Boitier technique
- 8 Flexible hydraulique avec coupleur
- 9 Caisson en acier
- 10 Réglette fin de course 2 capteurs
- 11 Borne ONE50
- 12 Boucle de présence et sécurité
- 13 Boucle de sécurité
- 14 Boucle de sortie automatique
- 15 Armoire de commande
- 16 Potelets feux

## Options

- Couronne lumineuse
- Amortissement haut et bas
- Plaque de finition effet larmé en inox
- Remonté d'urgence (1.5s)
- Pompe de remontée manuelle
- Pompe eaux pluviales
- Système hors gel -20°C
- Système hors gel -50°C
- Signal sonore par buzzer
- Chemisage inox
- Coffrage perdu
- Autres RAL

- Ⓐ 325 mm
- Ⓑ 1000 mm
- Ⓒ 1690 mm
- Ⓓ 500 mm
- Ⓔ 490 mm

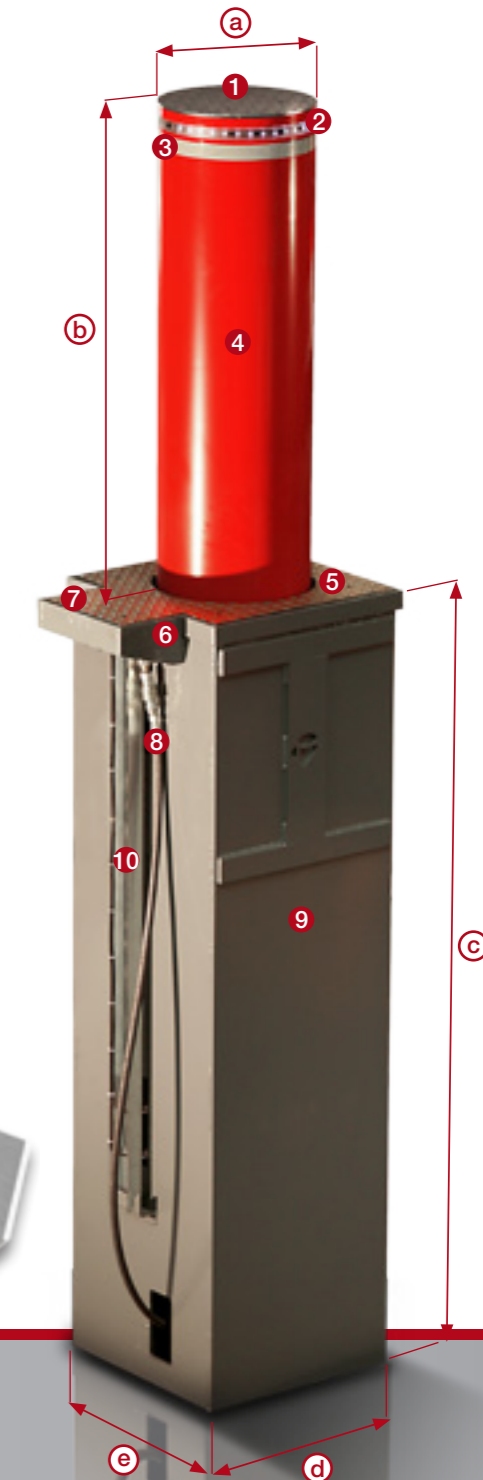
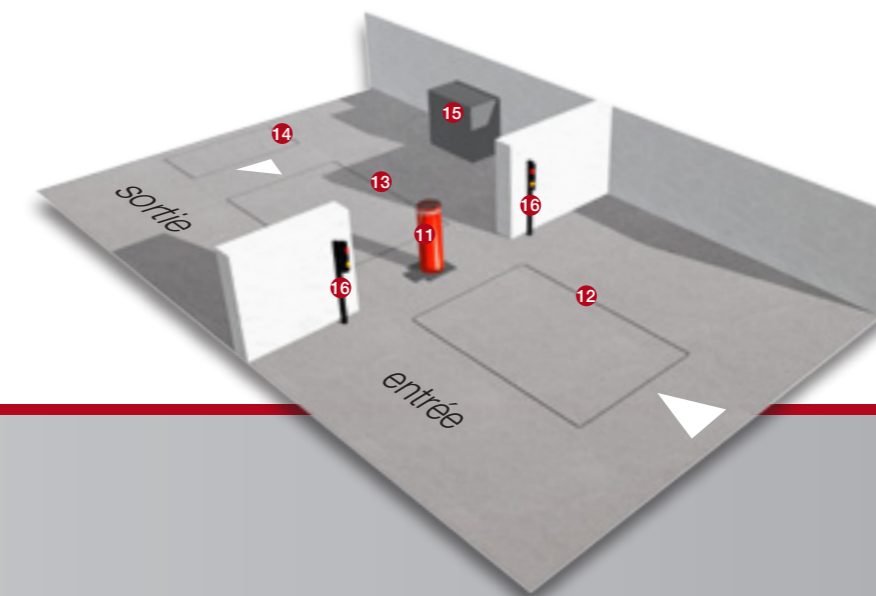

Modèle Cylinder

## Version



**Fixe** Fondation standard



**Fixe** Fondation réduite



**Amovible** Sur demande

## Caractéristiques

- Ø325mm
- H1000mm
- 850kg (amovible) 700kg (fixe)
- Plaque de finition effet larmé acier peint
- Bandeau rétro réfléchissant blanc classe 2
- Tête de borne, couvercle et caisson en acier
- Indice de protection IP67



## Finitions

- Couche primaire au zinc cuite au four renforçant la résistance à la corrosion et permettant une meilleure adhérence de la couche de finition
- Peinture poudre polyester thermodurcissable

## Couleurs



**RAL3002**

## Options

- Couronne lumineuse
- Plaque de finition effet larmé en inox
- Chemisage inox
- Autres RAL



Version fixe



Version amovible

**ONE** bollard that stops  
a 6.8t truck running at **50** Mph





**Urbaco S.A.**  
Z.A. du Couquiou  
84320 Entraigues - FRANCE  
[www.urbaco.com](http://www.urbaco.com) - [urbaco@urbaco.fr](mailto:urbaco@urbaco.fr)

